

# WHAT IS COLPOSCOPY?

A colposcopy is a test done to check your vagina and cervix for cells that are not normal.

- You may have a colposcopy if a pap smear shows cells that need to be checked further or if you have an infection with human papilloma virus (HPV) which means that any abnormal cells in your cervix are less likely to go away.
- A magnifying scope is used to check the tissue of the vagina and cervix.
- A small tissue sample, called a biopsy, may be removed to be checked in the lab.
- Having a colposcopy does not mean that you have cancer; the majority of these procedures are done for BENIGN abnormal cells

## To prepare

- Do not schedule your test during your menstrual period if possible.
- Do not have vaginal intercourse, use tampons or douche 1 to 2 days before your test.
- Take an ibuprofen (Advil, Motrin) or paracetamol (Tylenol/ Panadol) tablet before going to your appointment. Do not use ibuprofen if you are pregnant.

- You should take a panty liner to your appointment as sometimes you may have a small amount of discharge from the vagina after colposcopy

## During the test

- You are helped onto the exam table. Lie down on your back and put your feet in the stirrups.
- A single use plastic speculum is placed in your vagina to hold the walls of your vagina open. This allows the cervix to be clearly seen.
- The colposcope does not go inside you or even touch your skin
- Your cervix may be covered with a weak vinegar solution to make the cells that are not normal show up. This may tingle or sting.
- The vagina and cervix will then be examined for cells that are not normal.
- If a biopsy is required from the cervix, you will feel some pain or cramps. This will go away in about 1 minute.
- Any bleeding is stopped with pressure and a chemical solution.
- The test itself takes about 10-20 minutes

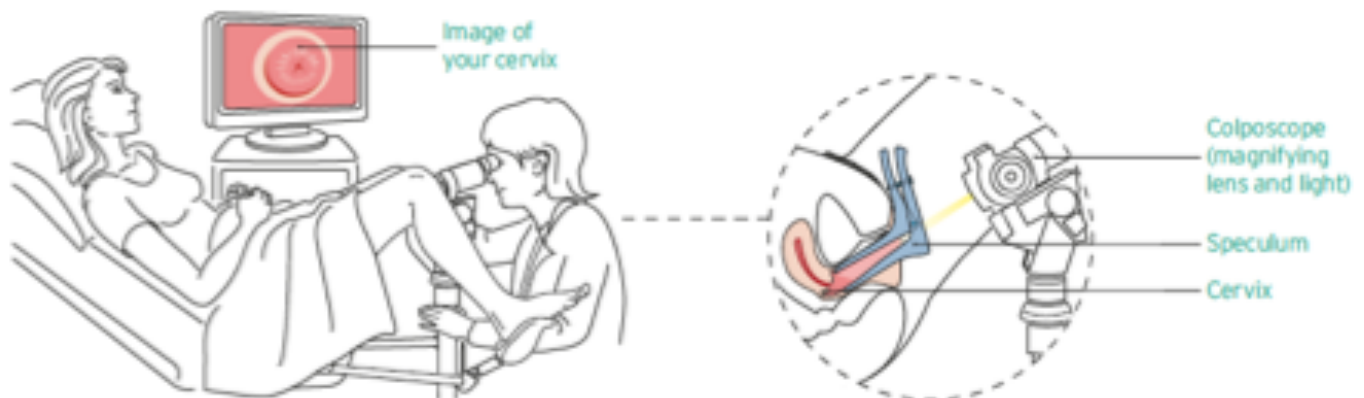

### Your care at home

- Rest for 24 hours.
- Take ibuprofen (Advil, Motrin) or paracetamol (Tylenol/ Panadol) every 4 hours, if needed, for cramping or pain. Do not use ibuprofen if you are pregnant.
- If you had a biopsy, you may have a small amount of bloody vaginal discharge for a day. You may wear a pad.
- Do not have sexual intercourse, use tampons or douche until bleeding stops.
- You may take a shower. Do not take a tub bath for 3 days. This increases your chance for infection.
- **Call the clinic (or the Emergency Department for out of hours) right away if you have:**
- A large amount of bleeding where you soak a pad in an hour
- Severe abdominal cramps or pain
- Chills or fever of over 38 degrees C
- Vaginal discharge that has a strange odor

### Follow-up

A follow up visit will be scheduled for you. At this appointment, your test results will be discussed and a management plan made depending on these and your case. Feel freely to discuss any questions that you may have.

### Depending on the results, one of the following may be suggested:

- **Repeat smear and/ or colposcopy:** Many minor changes will settle on their own without needing treatment. This usually takes up to 12 months. You may be advised to have a repeat smear/ colposcopy after 6 months.
- **Cervical conization (loop excision).** This procedure involves the removal of a cone shaped sample of tissue that contains abnormal cells. This is usually done with a wire loop that carries an electric current. Occasionally the procedure may be done using a surgical knife. This will be discussed in details with you.

## ما هو التنظير المهبلي؟

- يجب أن تأخذي معك فوطاً صحية عند الذهاب في الموعد المحدد لك، فأحياناً قد تخرج من مهبلك كمية صغيرة من الإفرازات بعد التنظير المهبلي

### أثناء الاختبار

- قد ترتدين رداء المستشفى عند إجراء الاختبار
- سيتم مساعدتك للعودة على طاولة الفحص. استلقي على ظهرك وضعي قدميك في الركابان المخصصان لهما
- يُوضع منظار بلاستيكي في المهبل لإبقاء جدران المهبل مفتوحة. وذلك لمساعدة الطبيب على رؤية عنق الرحم
- لا يتم إدخال المنظار المهبلي داخلك أو حتى يلمس جلدك
- قد يتم وضع محلول حل ضعيف على عنق الرحم لإجبار الخلايا غير الطبيعية على الظهور. وقد تشعرين مع ذلك بوخز خفيف أو لسعة
- يفحص الطبيب المهبل وعنق الرحم بحثاً عن وجود أي خلايا غير طبيعية
- إذا أراد طبيبك أخذ عينات أنسجة من عنق الرحم، فسوف تشعرين ببعض الألم أو التشنجات، ولكنها سرعان ما تزول في غضون دقيقة واحدة
- يتم إيقاف أي نزف بالضغط عليه ووضع محلول كيميائي
- تتراوح مدة الاختبار بين ١٠ دقائق و ٢٠ دقيقة

التنظير المهبلي هو اختبار يُجرى لفحص المهبل وعنق الرحم بحثاً عن وجود أي خلايا غير طبيعية.

- قد يمكن إجراء تنظير مهبلي إذا أظهرت مسحة عنق الرحم وجود خلايا تحتاج إلى مزيد من الفحص أو إذا كنت تعانين من عدوى بفيروس الورم الحليمي البشري (HPV) مما يعني أن احتمالية اختفاء أي خلايا غير طبيعية في عنق الرحم قليلة
- يستخدم الطبيب عدسة مكبرة لفحص أنسجة المهبل وعنق الرحم
- قد يتم أخذ عينة صغيرة تُسمى «الزعة» من أجل فحصها في المعمل
- إجراء تنظير مهبلي لا يعني أنك تُعانين من مرض السرطان، فغالبية هذه الإجراءات تتم من أجل الكشف عن وجود خلايا غير طبيعية حميدة

### الاستعدادات

- لا تُحددي موعد الاختبار خلال فترة الحيض إذا كان ذلك ممكناً
- تجنبني الجماع المهبلي أو استخدام السدادات القطنية أو الاستحمام بالدوش قبل يوم أو يومين من إجراء الاختبار
- تناولتي إيبوبروفين (أدفيال، موترين) أو أسيتامينوفين (تايلينول / بانادول) قبل الذهاب إلى الموعد المحدد لك، ولا تتناولي الإيبوبروفين إذا كنت حاملاً

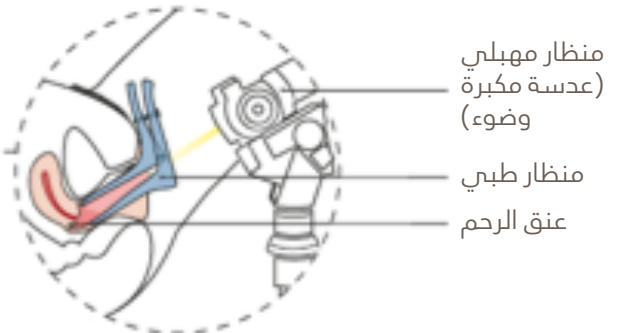

## إجراءات الرعاية في المنزل

- حافظي على الهدوء والراحة لمدة ٢٤ ساعة
- تناولي إيبوبروفين (أدفيال، موتارين) أو أسيتامينوفين (تايلينول / بانادول) كل أربع ساعات، إذا لزم الأمر، للتخلص من التشنج أو الألم. ولا تناولي الإيبوبروفين إذا كنت حاملاً
- إذا كنت قد أجريت خزعة، فقد تعانيين من كمية قليلة من الإفرازات المهبلية الدموية لمدة يوم كامل. ويمكنك وضع ضمادة لاحتوائها
- تجنبي الجماع المهبلي أو استخدام السدادات القطنية أو الاستحمام بالدوش حتى يتوقف النزيف
- يمكنك الاستحمام، ولكن تجنبي الاستحمام في حوض استحمام ممتلئ لمدة ثلاثة أيام. فذلك يزيد من فرص الإصابة بالعدوى

## اتصلي بالطبيب على الفور في حالة التعرض لأي مما يلي:

- النزف بكمية كبيرة بحيث تتشرب الضمادة كاملة بالدم في غضون ساعة واحدة
- الشعور بتشنجات أو آلام غير طبيعية شديدة
- القشعريرة أو الحمى عند درجة أعلى من ٣٨ درجة مئوية
- إفرازات مهبلية ذات رائحة غريبة

## المتابعة

- سيتم تحديد موعد زيارة متابعة لك. وفي هذه الزيارة، سيتحدث معك الطبيب عن نتائج الاختبار ويُناقش العلاج المطلوب، إذا لزم الأمر ذلك. ولا تترددي في التحدث مع الطبيب أو الممرضة إذا كانت لديك أي استفسارات أو مخاوف. وبناءً على النتائج، قد يطرح الطبيب عليك أحد الاقتراحات التالية:
- إعادة إجراء المسحة والتنظير المهبلي: سوف تستقر العديد من التغييرات الطفيفة من تلقاء نفسها دون الحاجة إلى علاج. وعادة ما يستغرق ذلك فترة تصل إلى ١٢ شهراً. وفي هذه الحالات، قد يقترح الطبيب عليك إعادة إجراء المسحة / التنظير المهبلي بعد ستة أشهر
- استئصال مخروطي لعنق الرحم (استئصال عروي): يأخذ الطبيب عينة مخروطية الشكل من الأنسجة التي تحتوي على خلايا غير طبيعية. وعادة ما يتم ذلك باستخدام حلقة سلكية تحمل تياراً كهربائياً، ولكن في بعض الأحيان قد يختار الطبيب إجراء العملية باستخدام سكين جراحي إذا كان يحتاج إلى أخذ جزء أكبر من الأنسجة